

Дизель-генераторная установка

*АД- 200С- Т400**



Данная ДГУ на базе двигателя Diesel предназначена для выработки электроэнергии в качестве основного источника электропитания (в отдаленных населенных пунктах, на строительных площадках, в вахтовых поселках, на буровых установках и т.д.) и в качестве резервного источника электропитания, где требуется повышенная надежность энергоснабжения (в энергосистемах предприятий, учреждений образования, медицины, в обеспечении функционирования банков, гостиниц, торговых, складских комплексов и т.п.).

Она имеет достаточный ресурс и срок эксплуатации, а бережное отношение нашей компании к своим покупателям в части поддержания невысокой стоимости ДГУ и сервисной поддержке позволяет достичь максимальной эффективности вложенных инвестиций.

Все ДГУ полностью готовы к работе, укомплектованы глушителем, АКБ, залиты маслом и охлаждающей жидкостью и прошли 2-часовую обкатку.

Основная информация :

Номинальная мощность, кВт/кВА,	200/250
Максимальная мощность, кВт/кВА,	220/275
Номинальный ток, А	380
Род тока	переменный трехфазный
Номинальное напряжение, В	230/400
Номинальная частота, Гц	50
Коэффициент мощности (cos f)	0,8
Частота вращения вала двигателя, об/мин	1500
Расход топлива, (г/кВт*ч) / (кг/час) / (л/ч)	205/30,3/35,8
Вместимость топливного бака, л	590
Климатическое исполнение	УХЛ / NF / 1
Техническое обслуживание	каждые 250 моточасов или каждые 6 мес
Гарантийный срок эксплуатации	3 года либо 2000 моточасов наработки в зависимости от того, что наступит раньше

Основные габариты :

Исполнение:	Д x Ш x В (мм)	Масса (кг)
Открытое	2900x1000x1850	2500
В кожухе	3800x1450x2000	3100
Под капотом	3200x1500x1800	2910
На шасси	6000x1950x2950	3700
Контейнер	4500x2300x2500	4700

Базовая комплектация:



1)Дизельный двигатель с непосредственным впрыском топлива и водовоздушным охлаждением, с турбокомпрессором и регулятором частоты вращения; Установленным навесным оборудованием и оборудован системами обеспечения.

2)Генератор одноопорный безщеточный, синхронный, четырехполусной с обратными диодами, с самовозбуждением и автоматическим регулятором напряжения;

3)Рама с интегрированным топливным баком, оснащенным сливным краном. Устройство рамы позволяет производить такелажные работы без дополнительных приспособлений;

4)Система электропитания с аккумуляторными батареями, генератором, пусковым стартером;

5)Шкаф управления с автоматическим или ручным запуском (от степени автоматизации);

1.Двигатель	TSS Diesel
2.Генератор	TSS SA-200
3.Базовая рама	с антивибрационным креплением 590
4.Топливный бак, л	Проточный
5.Топливный фильтр	
6.Топливный показометр	
7.Система смазки	с жидкостно-масляным теплообменником проточный
8.Масляный фильтр	шестеренчатый
9. Масляный насос	с вентилятором
10.Блок водяного радиатора	
11.Механическая крыльчатка вентилятора с защитой	
12.Воздушный фильтр	
13.Аккумуляторная батарея	2 штуки
14.Выпускной патрубок	
15.Гибкий компенсатор	
16.Глушитель шума, уровень шума	60 Дб
17.Щиток защиты выхлопного коллектора	
18.Турбокомпрессор	Центробежный
19.Система управления электроагрегатом	микропроцессорная
20.Прибор контроля изоляции	для работы в сетях с «изолированной» нейтралью
21.Топливный насос высокого давления	Плунжерный
22.Комплект документации на русском языке	

Дополнительная комплектация:

- Предпусковой электроподогреватель охлаждающей жидкости от сети 220 В.
- Предпусковой электроподогреватель масла от сети 220 В
- Предпусковой дизельный подогреватель охлаждающей жидкости ПЖД,
- Шумозащитный кожух
- Внешний топливный бак
- Исполнение на одно- или двухосном прицепе или на шасси автомобиля,
- Исполнение в утепленном блок-контейнере «Север», с комплектацией блок-контейнера оборудованием и системами, необходимыми для обеспечения сохранности, работы и обслуживания ДГУ (комплектация и исполнение блок-контейнера согласовывается дополнительно),

Удаленный мониторинг и управление ДГУ :

- с кабельным соединением (расстояние до 300 м),
- через радиосвязь (расстояние до 3000 м)
- через мобильную связь (GSM канал),
- через Интернет (протокол TSP-IP)

Обозначение ДГУ:

ДГУ ТСС

□ - □ - □ - □

агрегат
передвижное исполнение
приводной дизельный двигатель
газовый двигатель

А
Э
Д
Г

номинальная мощность кВт
стационарное исполнение
лыжи
шасси

XXX
С
Л
без буквы

трехфазная нагрузка (вариант : без буквы – однофазная нагрузка)
напряжение сети

Т
230 / 400 / 6300 / 10500

степень автоматизации
жидкостное охлаждение
воздушное охлаждение
шумозащитный кожух
капотное исполнение
контейнер
модификация (см. перечень вариантов модификаций)
подогреватель жидкостной дизельный

1 / 2 / 3
Р
без буквы
К
П
Н
МХХ
ПЖД

Особенности двигателя:

Благодаря повышенному контролю качества на производстве и внедрению передовых инженерных разработок, двигатель TSS Diesel имеет высокий ресурс и непревзойденную в своем классе надежность.

Отличные динамические характеристики: максимальный крутящий момент, как на средних, так и на низких оборотах.

Низкое потребление топлива: Улучшенная модель топливного насоса, низкая инерция, улучшенные форсунки и высокоэффективный компрессор Honeywell обеспечивают низкое потребление топлива.

Низкий уровень шума: Составной картер двигателя и произведенный по последней технологии коленчатый вал обеспечивают низкий уровень шума двигателя.

Высокая надежность: качество двигателя обеспечивается инженерной разработкой по программе компании FEW, Германия. Ресурс двигателя более 12000 моточасов.

В 1998 году двигатель прошел испытание в технологическом центре DongQi в строгом соответствии со стандартами Cummins. Испытания проводились 1000 моточасов, в течении которых он проверялся на уровень расхода топлива и перегрев.

Конструкция двигателя:

1. Блок цилиндров

Картер двигателя имеет трапециобразную форму с хорошей устойчивостью, что уменьшает уровень шума двигателя.

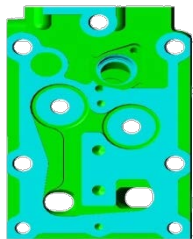

2. Цилиндр

Внутренняя поверхность цилиндров усилена, обладает высокой прочностью к истиранию, высоким ресурсом, легкостью обслуживания.

Конструкция гильзы снижает расход масла.

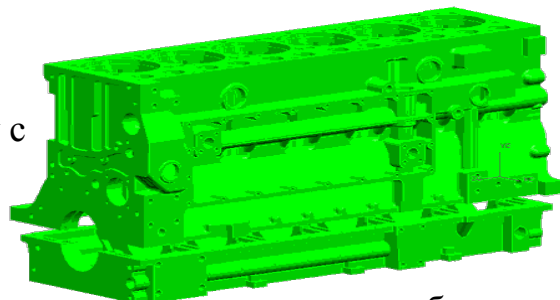

3. Головка блока цилиндров

Головки блоков прочно закреплены на каждом блоке цилиндров отдельно, что обеспечивает легкое обслуживание и ремонт.

Детали каждой головки цилиндров проверяются на цифровом оборудовании под большим давлением, каждая головка закреплена семью независимыми болтами.

Головки блоков изготовлены методомковки под высоким давлением, что позволяет им выдерживать высокие температуры и не перегреваться, обладать антивибрационными свойствами и высокой прочностью.

4. Компоненты коленчатого вала

Кованная под высоким давлением сталь 42CrMo обработана методом высокочастотной заправки для увеличения прочности и износостойкости.

КВ способен выдержать 900 Нм крутящего момента.

В конструкцию добавлены распорные втулки для уменьшения износа прокладок.

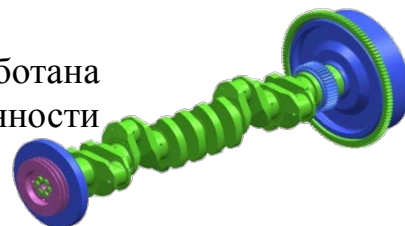

5. Поршневая группа

Строение поршня предусматривает метод оросительного охлаждения, что снижает нагрев и увеличивает надежность.

Используются поршневые кольца уникальной конструкции TSS Diesel, что снижает потребление масла и выбросы вредных веществ. Расход масла меньше на 20% в сравнении с аналогичными китайскими двигателями.

Верхнее кольцо изготовлено из молибденовой водонепроницаемой керамики.

6. Система охлаждения

Применена система поперечного охлаждения для каждого цилиндра, обеспечивающая равномерное охлаждение.

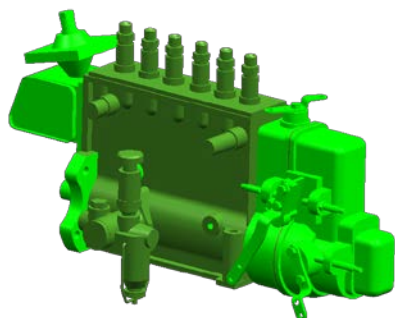

7. Топливная система

Современная конструкция форсунок обеспечивает стабильную работу на низких оборотах.

Настраиваемый регулятор оборотов обеспечивает легкое обслуживание.

Топливный фильтр тонкой очистки и эффективная система сепарации обеспечивает высокий ресурс.

8. Система наддува Air intake system

Турбокомпрессор изготовлен по технологии компании U.S.Honeywell, обладает высокой эффективностью, небольшой улиткой, широким рабочим диапазоном.

Характеристики двигателя:

Модель	TDY 235 6LT
Мощность ном./макс., кВт	235/256
Рабочий объем, л	9,8
Тип	Дизельный, 4 тактный, 6 цилиндровый с рядным расположением цилиндров, с непосредственным впрыском.
Расход топлива при 75 % нагрузки, л	35,8
Удельный расход масла, г/кВт*ч	1,63
Емкость картера(л)	28
Система охлаждения (л)	36
Напряжение системы	24В
Производительность генератора, В/Вт	28/1540
Охлаждение	Водовоздушное принудительное центробежное
Насос охл. жидкости	Турбокомпрессор
Подача воздуха	Механический
Регулятор	120/145
Диаметр цилиндра /хода поршня, мм	17,5:1
Степень сжатия	1500
Частота вращения вала двигателя, об/мин	1
Наклон регуляторной характеристики, %	SAE 3# / 11,5"
Диск крепления	

Характеристики генератора:

Модель	SA-200
Мощность, кВА	274
Коэф. Мощности	0,8
Эффективность	88%
Частота	50 Гц
Тип соединения	Звезда
Напряжение (в)	230/400
Регулятор напряжения	Электронный
Регулировка напряжения, %	1
Тип	трехфазный, безщеточный, 4-полюсный, одноопорное исполнение, с самовозбуждением и AVR. Выполнена с шагом 2/3 и обеспечивает минимальное отклонение от идеальной синусоиды напряжения.
Обмотки якоря	класс Н
Изоляция ротора и статора	IP 23/21
Степень защиты	1RA4 (IC 01)
Система охлаждения	

Шкаф управления электростанцией:

Шкаф управления ДГУ производства компании ТСС разрабатывается, изготавливается и программируется индивидуально для каждой станции, основываясь на пожеланиях заказчика и конкретного предназначения станции.

ШУЭ представляет собой металлический шкаф с передней дверцей. Внутри шкафа на задней стенке закреплена монтажная плата, на которой установлены элементы схемы: реле, трансформаторы тока, автоматический выключатель, клеммник, блок предохранителей.

На лицевой панели ШУЭ расположены:

1. замок
2. автоматический выключатель
3. индикатор сети
4. индикатор генератора
5. выключатель питания контроллера
6. контроллер
7. кнопка аварийного останова
8. звуковой сигнализатор.



Система управления электростанцией:

ГК ТСС оснащает электростанции серии ТСС Проф системой управления, которая реализована на базе современного цифрового контроллера Harsen серии GU641.

Эта система управления реализует в себе интегрированные цифровые технологии отображения параметров сети и электростанции, которые дополняются технологиями ей сетевого применения

Основные функции системы управления :

- автоматический пуск / останов электростанции,
- измерение параметров сети и параметров работы электростанции,
- сигнализация об нежелательных условиях, которые не влияют на работу электростанции и служат для привлечения внимания оператора,
- отключение и останов электростанции при возникновении условий, критичных для работы электростанции.

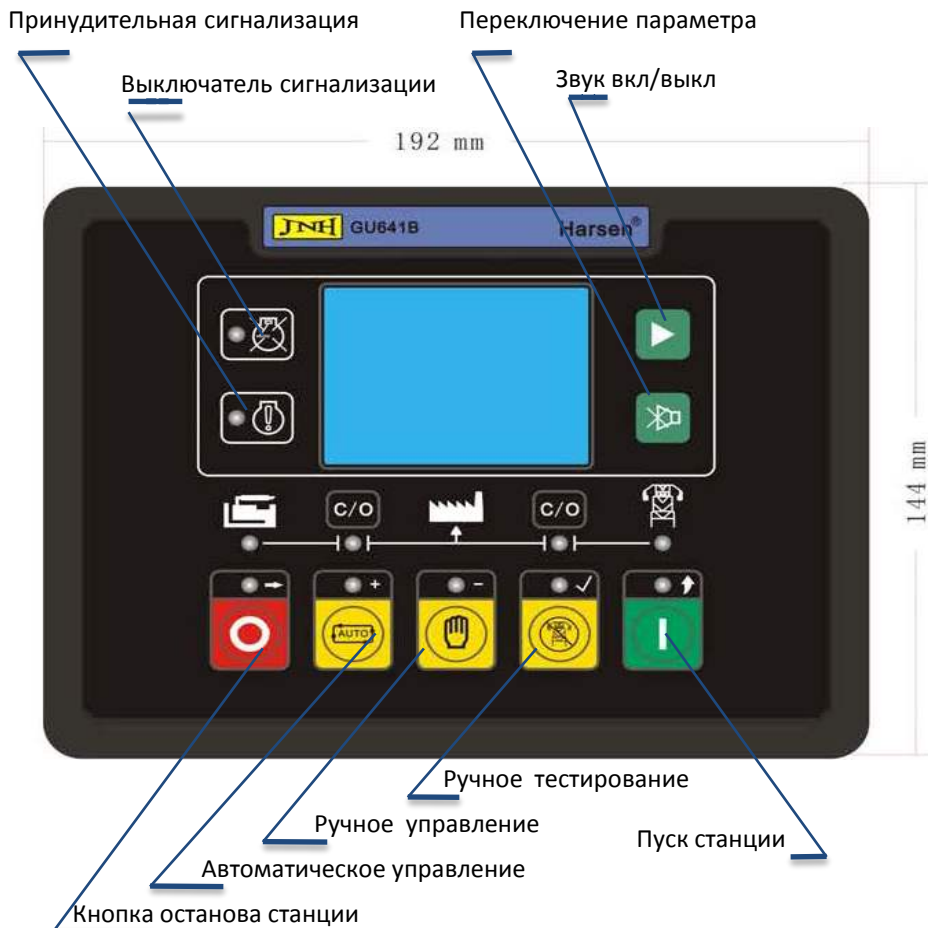

Характеристики контроллера:

Автоматическое управление запуском/остановом

Режим принудительного запуска в ручном режиме (удерживая кнопку запуска в ручном режиме) – когда условия запуска выходят за установленные границы)

Автоматическое включение таймера предпусковых подогревателей

Автоматический модуль отказа сети (AMF)

Порт для подключения ПК или дистанционного дисплея.(RS485,RS232, USB)

Измеряемые и индицируемые параметры

Напряжение сети

Наработка генератора

Частота тока в сети

Температура охл.жидкости

Напряжение генератора

Давление масла

Ток генератора

Напряжение аккумулятора

Частота генератора

Установка параметров с передней панели

Число оборотов

Установка параметров с ПК

Активная мощность генератора, кВт

Аналоговые входы (давление масла, уровень топлива, частота оборотов, температура двиг.)

Реактивная мощность, кВар

Коэффициент мощности, $\cos\phi$

Предупреждающие сигналы

- Высокая температура двигателя

- перегрузка генератора

- низкое давление масла

- отказ автомата защиты генератора

- превышение числа оборотов

- отказ автомата защиты сети

- падение оборотов

- предупреждение для

-превышение силы тока генератора

дополнительных входов

- превышение напряжения

- отказ зарядки аккумулятора

генератора

- недостаточное напряжение аккумулятора

- падение напряжения генератора

- превышение напряжения зарядки

Сигналы аварийной остановки

- общая аварийная

- превышение частоты генератора

остановка(блокирует повторный запуск)

- превышение напряжения генератора

-высокая температура двигателя

- перегрузка генератора

- низкое давление масла

- падение напряжения генератора

- датчик низкого давления масла неисправен (LowOilPressureOpen)

- отказ запуска

- превышение скорости вращения

-отказ останова двигателя

В зависимости от конкретного предназначения и условий эксплуатации наши станции могут быть автоматизированы и исполнены по запросу заказчика.

Степени автоматизации:

Вторая степень автоматизации

Дополнительно к 1-ой степени автоматизации выполняется:

- дистанционное автоматизированное и (или) автоматическое управление пуском, остановом, предпусковыми и послеостановочными операциями;
- автоматический прием нагрузки при автономной работе или выдача сигнала о готовности к приему нагрузки;
- автоматическое поддержание двигателя в готовности к быстрому приему нагрузки;
- автоматизированный экстренный пуск и (или) останов;
- исполнительная сигнализация.

Третья степень автоматизации

Дополнительно ко 2-ой степени автоматизации должны выполняться:

- автоматическое пополнение расходных емкостей: топлива, масла, охлаждающей;
- автоматизированное и (или) автоматическое управление вспомогательными агрегатами и (или) отдельными операциями обслуживания двигателя.

Варианты исполнения:

Открытый тип:

Самый простой и экономичный вариант исполнения ДГУ. Может быть установлена на строительных площадках, в вахтовых поселках, на буровых установках и т.д.



Капот:

Погодозащитный капот - это удобное и универсальное решение для частого использования электростанции в различных условиях. Электростанции в капоте могут быть смонтированы на открытой площадке, шасси автомобиля или прицепа без дополнительной доработки. Возможна работа на ровной площадке без специального монтажа.



Кожух:

Дополнительно ко всем преимуществам капота, обеспечивает необходимый уровень охлаждения, снижает уровень шума на 10-12 дБ.

Шасси(одно- и двухосное):

При необходимости частого перемещения, возможно установить электростанцию под капотом/кожухом на шасси, сделанное на основе полуприцепа. Станции на шасси полностью сертифицированы и соответствуют всем нормативам и требованиям стандартов для государственной регистрации.



Блок-контейнер «Север»:

Предназначен для размещения ДГУ, дополнительного оборудования, необходимого для обслуживания дизельной электростанции:

- Защищает ДГУ и другое оборудование от негативного воздействия окружающей среды;
- Имеет высокие прочностные характеристики, низкие теплопотери и высокую шумоизоляцию;
- Обеспечивает высокую степень огнестойкости;
- Может быть установлен на салазки для перемещения волоком или стационарное мобильное шасси;
- Рассчитан на эксплуатацию в различных климатических зонах.



Контейнер «Север 4.5»

Габаритные размеры контейнера:

- длина, мм	4500
- высота, мм	2500
- ширина, мм	2300
Вес, кг	2200
Представляет собой цельнометаллическую ограждающую конструкцию по ГОСТ 20259 в составе которой предусматриваются следующие конструктивные элементы	
-Каркас	жесткий силовой металлический каркас
-Стеновые панели, толщина	60 мм, сэндвич-панели с двумя слоями крашеного порошковой краской оцинкованного листа и ребрами жесткости. Теплоизоляция – минеральная плита.
-Крыша, толщина	60 мм, металлическая каркасная, сэндвич-панели толщиной, дополнительно покрытые снаружи стальным листом, 2 мм.
-Основание	прочная стальная рама.
-Пол, толщина	4 мм, основание утепленное, выполнен из рифленого листа
-Входная дверь	выполнена на боковой стенке контейнера для обеспечения возможности технического обслуживания

Техническая документация на русском языке:

Расчетный срок службы блок-контейнера	10 лет
---------------------------------------	--------

Комплектация системы жизнеобеспечения блок-контейнера:

- Клапан воздушный, шт	2
- Нерегулируемая металлическая жалюзийная решетка, шт	2
- Газовыхлопной трубопровод к дизелю и глушителю	
- Электрическая разводка через распределительный щиток с автоматами срабатывающими при силе тока, А	32
- Рабочее освещение, светодиодная лента, по всей длине контейнера	влагозащитная
- Электрические розетки с заземлением на боковых стенах, по 1 штуке на каждой	
- Автоматический пожарный звуковой и световой извещатель	
- Система автоматического пожаротушения собранная на модулях порошкового пожаротушения, предназначенных для тушения очагов пожаров класса А,В,С и оборудования, находящегося под напряжением (класс Е)	

Полуприцеп:

Масса снаряженного полуприцепа, не более, кг	4200
Полная масса полуприцепа, кг	520
Габаритные размеры, мм	
-длина, мм	6000(±50)
-ширина, мм	1950(±20)
-высота, мм	810(±10)
Шины	215/90 R15
Сцепное устройство	Кольцо стандарта DIN/NATO
Подвеска	Независимая, рычажная, с трубчатым торсионом и резиновыми амортизаторами
Напряжение сети полуприцепа	12 В

Сертификаты:

C-RU.AG75.B.18854:

Дизельные электроагрегаты и электростанции торговых марок «Славянка», «Lester», «MitsuDiesel», стационарные, передвижные, в контейнерном исполнении мощностью от 10 до 5000 кВт соответствует требованиям нормативных документов:

ГОСТ Р 53174-2008, ГОСТ Р 51318.12-99 (СИСПР 12-97), ГОСТ 12.1.012-2004, ГОСТ 12.1.003-83.

Серийный выпуск.

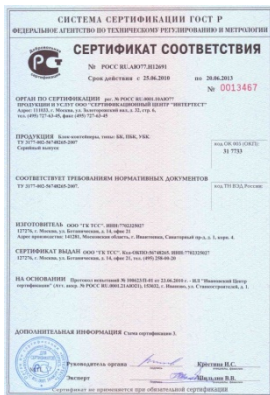

РОСС RU.АЮ77.Н14544:
Блок- контейнеры, типы: БК, ПБК, УБК. соответствует требованиям нормативных документов:
ТУ 3177-002-56748265-2007
Серийный выпуск.

Астана +7(77172)727-132 Волгоград (844)278-03-48 Воронеж (473)204-51-73 Екатеринбург (343)384-55-89
Казань (843)206-01-48 Краснодар (861)203-40-90 Красноярск (391)204-63-61 Москва (495)268-04-70
Нижний Новгород (831)429-08-12 Новосибирск (383)227-86-73 Ростов-на-Дону (863)308-18-15
Самара (846)206-03-16 Санкт-Петербург (812)309-46-40 Саратов (845)249-38 Уфа (347)229-48-12
Россия, Казахстан и другие страны ТС доставка в любой город
единый адрес для всех регионов: tsk@nt-rt.ru